

# 無人搬送車用組込型駆動ユニット Automated guided vehicle drive unit TPF-520

Unit : mm

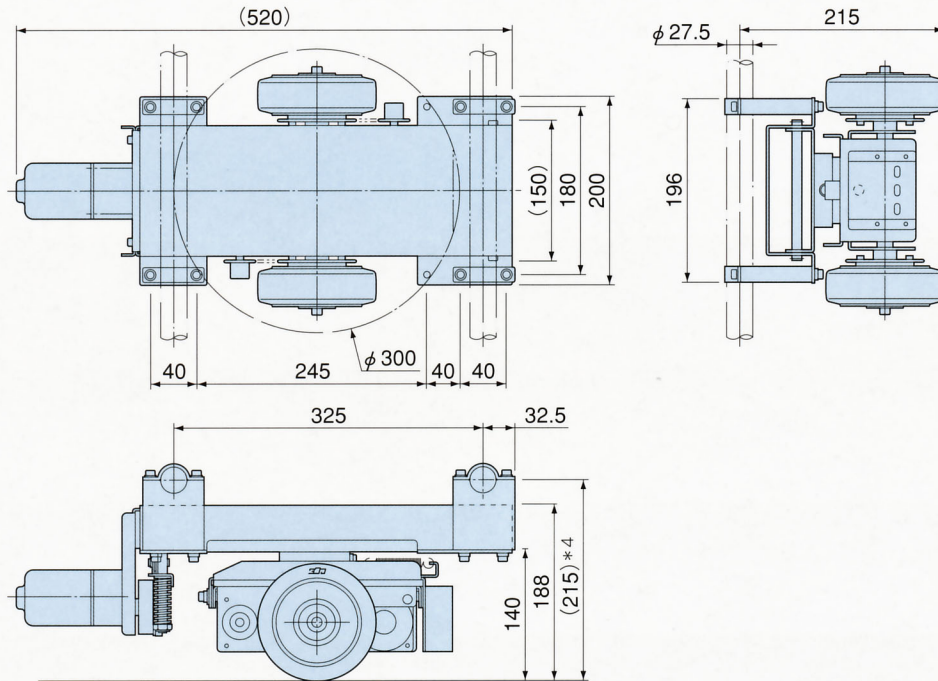

## ■基本仕様

積載荷重	100kg積載(標準) 200kg積載(オプション:パワーアップ)
最小旋回半径	350mm(誘導テープセンター)
稼働時間*1	8時間(12V 35Ah使用時)
走行速度	25m/分
誘導方式*2	光学誘導方式 磁気誘導方式 光学・磁気併用方式
障害物センサー	光学式
コントロール基板	駆動用モーター過負荷安全装置内蔵
コントロールパネル (コントロール基板用)	3角ボックス(標準品) D型ボックス(スイッチ強化型)
メインハーネス	標準寸法(L=1.2m)または特注寸法
ユニット重量	16kg

## ■ Basic specifications

Load capacity	Standard: 100 kg Optional: 200 kg (increased power)
Minimum turning radius	350 mm (at guide tape center)
Operating time *1	8 h (operation at 12 V, 35 Ah)
Travel speed	25 m/min
Guidance method *2	Optical guidance Magnetic guidance Optical and magnetic guidance
Obstacle sensor	Optical
Control board	With drive motor overload safety device
Control panel (for control board)	Triangle box (standard) D-shaped box (switch reinforcement type)
Main harness	Standard length of 1.2 m or custom length
Weight	16 kg

## ■走行条件

路面凹凸	10mm以内
路面勾配	3%以内(100kg積載時)
段差	6mm以内
溝幅	20mm以内

\*1: 搭載されるバッテリーの容量により変動します。  
\*2: 使用される条件により選定してください。  
\*3: このほかにも多数のオプションの設定があります。  
ご相談ください。  
\*4: φ150mm台車キャスター使用時の寸法です。

## ■ Travel conditions

Guide path surface irregularities	Maximum of 10 mm
Guide path gradient	Maximum of 3% (with load of 100 kg)
Step difference	Maximum of 6 mm
Groove width	Maximum of 20 mm

\*1: Varies with capacity of battery installed.  
\*2: Select according to operating conditions.  
\*3: Many other options are available. Contact us.  
\*4: Dimension applicable when φ150 mm casters are used.

## ■オプション\*3

駆動モーター	12V, 24V
駆動ユニット取付ブロック	φ27.5対応型 4set/式
メロディユニット	多曲
警告灯	黄色点滅灯または回転灯
バンパーセンサー	接触式センサー
バッテリー	シールドバッテリー35Ahまたは同等品
バッテリーケーブル	SB-50A
充電器	12V(過充電防止タイプ AC100V)
誘導テープ	アルミテープ(RAL5050) 50m ステンレステープ(RSU5050) 50m 磁気誘導テープ(MRT5025) 25m 埋込型磁気棒(6×10×1000) 1m
行先選択機能	磁気カードコントロールシステム SCNコントロールシステム

## ■ Options \*3

Drive motor	12 V, 24 V
Drive unit mounting block	One set of four blocks for φ27.5 pipes
Melody unit	Multiple tunes
Warning light	Flashing or rotating yellow light
Bumper sensor	Contact sensor
Battery	Shield battery with 35 Ah or equivalent capacity
Battery cable	SB-50A
Charger	12 V (overcharge prevention type, AC 100 V)
Guide tape	Aluminum tape (RAL5050), 50 m Stainless steel tape (RSU5050), 50 m Magnetic tape (MRT5025), 25 m Buried magnetic bar (6×10×100), 1 m
Destination selection function	Magnetic card control system SCN control system

★製品改良のため、予告なしに仕様および設計を変更することがありますので、ご了承ください。  
Specifications and design are subject to change without notice for improvement.

●本カタログは再生紙を使用しています。  
This catalog is printed on recycled paper.

《製造元》  
株式会社 **タクマ精工**  
**TAKUMA SEIKO Co., Ltd.**  
〒243-0424 神奈川県海老名市社家747  
TEL. 046-239-0755 FAX. 046-239-0750  
747 Shake Ebina Kanagawa JAPAN 243-0424  
TEL. 81-46-239-0755 FAX. 81-46-239-0750  
<http://www.takuma-seiko.co.jp>

代理店 Agency