

GSN型寸法表

微細変速標準入力

高速入力型は製作できません

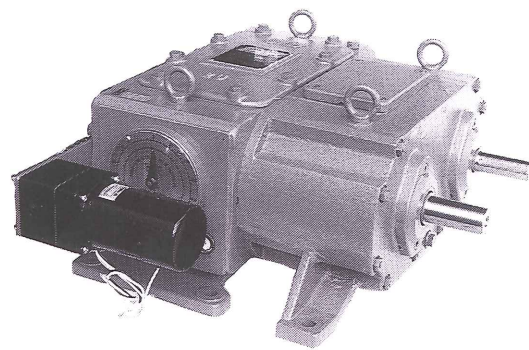

第38図 GSN型

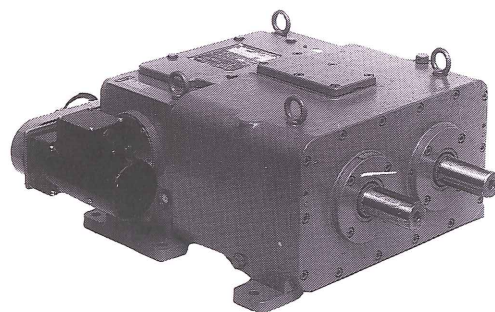
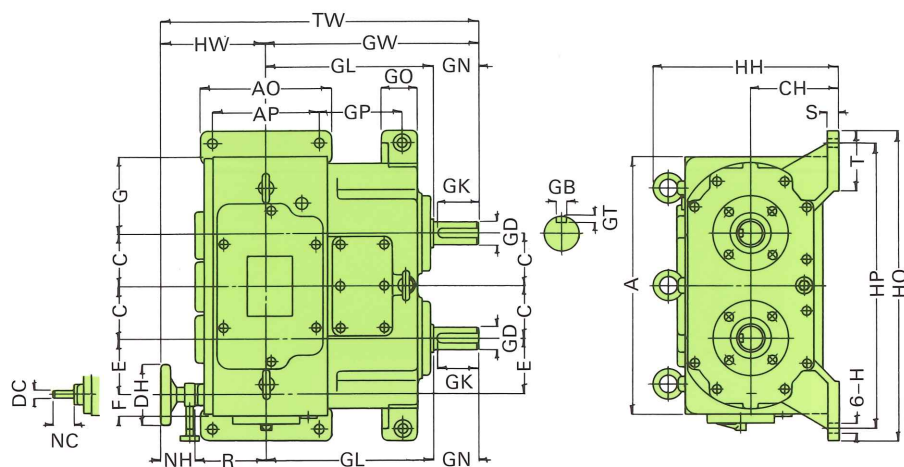

第39図 GSSN1型

超微細変速機GSSN1型に限り受注可能です。
1.02:1, 1.04:1, 1.08:1 3種

番 号	17-1R	17-2R	17-3L	17-4L
軸 配 置				

御希望のNo.を御指定下さい。

回転方向：出力軸は入力軸と同方向

軸は同寸法のため入力軸は銘板に従って下さい。

単位：mm

型 名	質量 kg	CH	C	E	F	G	A	HH	GL	GN	GK	GD	GDのキー	HW	GW	TW
													GB×GT			
GSNO	46	97	60	62	19	81	282	184	226	50	45	24	8×4	123	276	399
GSNX	61	118	70	74	28	108	344	246	232	50	45	24	8×4	137	282	419
GSN1	90	130	80	84	28	112	384	266	285	80	75	35	10×5	140	365	505
GSN2	140	155	95	100	35	135	460	316	335	80	75	38	10×5	180	415	595
GSN3	240	180	124	128	35	163	574	316	445	110	100	50	14×5.5	204	555	759

型 名	調 速 軸 関 係						据 付 関 係									軸端ねじ径	油量 ℓ
	R	DH	NH	DC	NC	H	S	T	AP	AO	GP	GO	HP	HO	GD		
GSNO	89	60	35	7	24	12	16	66	140	170	110	50	310	340	M8×16	1.7	
GSNX	95	90	45	10	26	14	16	81	140	174	120	50	380	414	M8×16	3.0	
GSN1	98	90	45	10	26	14	18	90	150	185	160	60	420	455	M12×24	3.6	
GSN2	125	130	55	14	40	18	20	104	200	240	180	65	510	550	M12×24	6.7	
GSN3	149	130	55	14	40	20	27	118	240	280	240	80	628	668	M16×32	12.5	