

## 寸法図

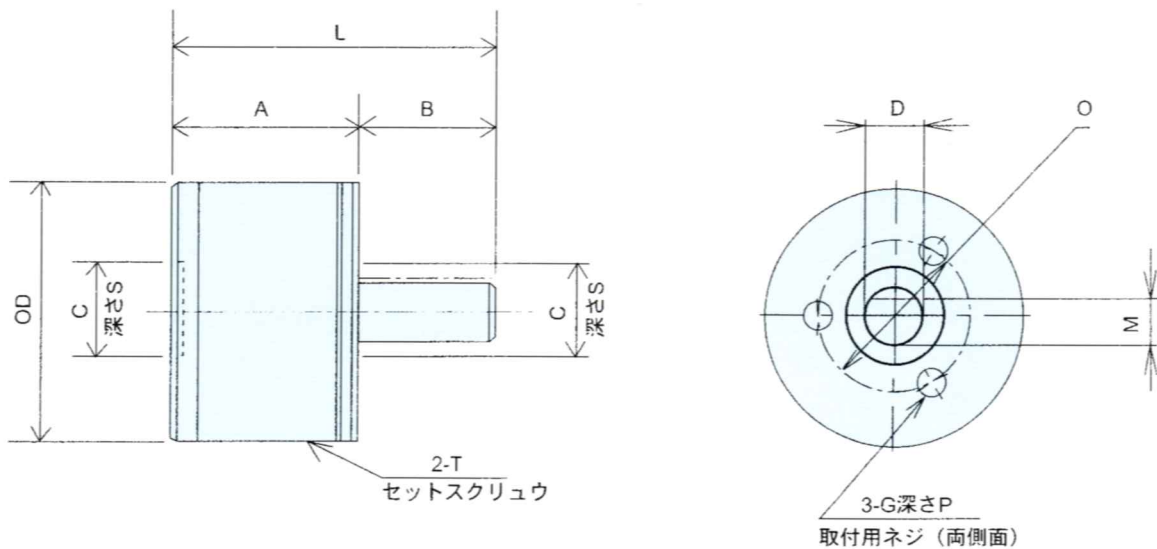

型 式		HC002-1	HC01-1	HC05-1	
トルク範囲	N・m (gf・cm)	0.0005~0.002 (5~20)	0.0015~0.0115 (15~115)	0.0035~0.05 (35~500)	
最高スリップ回転数	r.p.m	3600	3600	(3600)	
長さ方向	A	21	21	25.5	
	B <sup>±1</sup>	14	14	19.5	
	L <sup>±1</sup>	35	35	45	
軸 部	D <sup>h7</sup>	5	5	8	
	M	4.2 (2面カット)	4.5	7.7	
	OD	26	26	36	
取 付 部	C <sup>H7</sup>	10	10	14	
	S	1	1	2.5	
	G	M3	M3	M3	
	P	4.5	4.5	5.5	
	O	15.5	15.5	24	
	T	M3	M3	M3	
慣 性	GD <sup>2</sup> kgf・cm <sup>2</sup>	シャフト側	0.010	0.010	0.068
		ボディ側	0.089	0.093	0.86
重 量	kg	0.06	0.06	0.15	