

Pilot BURNER

パイロット オイルバーナーは、
高性能を徹底的に追及して製作された
ガンタイプ油バーナーです。

- 4L/Hから400L/Hを超えるものまで、豊富な機種よりお選びいただけます。
- 機種により、灯油・軽油・A・B・C重油仕様が用意されております。
- 制御方式は、簡単な ON-OFF 制御から、三位置制御が可能な Hi-Lo制御も準備されております。
- 電源は100V・200Vはもとより、海外用として220V・230V・380V等も用意されております。

油種類とバーナー機種記号

	灯油	軽油	A重油	B重油	C重油
標準動粘度	1.4CST/30℃	3.0CST/30℃	3.0CST/50℃	25CST/50℃	120CST/50℃
燃料油種別記号	記号なし	記号なし	記号なし	C	C
例	GPN-50	GPN-50	GPN-50	GPN-50C	GPN-50C

燃焼制御方式

	ON-OFF	Hi-Lo		Hi-Mi-Lo
ノズル	シングル	ダブル		トリプル
エアー調整	固定 (手動調整)	開閉 2 段階調整		開閉 3 段階調整
エアー調整装置	調整盤・シャッター	ソレノイド	ダンパーモーター	ダンパーモーター
制御記号	記号なし	WE	WEM	TEM
例	GPN-50	GPN-50WE	GPN-50WEM	GPN-402TEM

FBシリーズ

[ON-OFF制御]

灯油・軽油・A重油焚

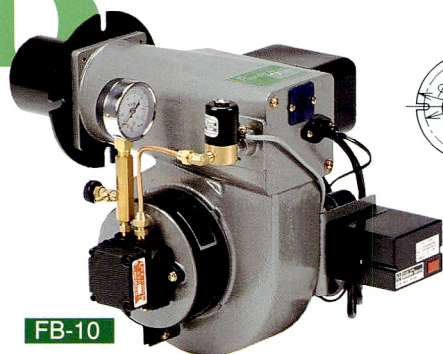

FB-10

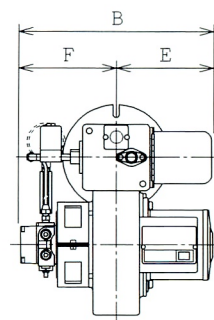
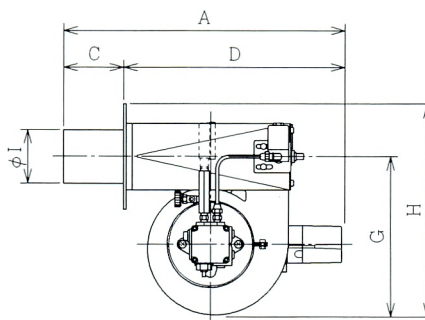
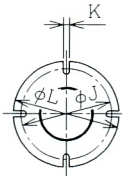

FB-10 ~28

フランジ固定タイプ

型式	A	B	C	D	E	F	G	H	I	J	K	L
FB-10	465	320	100	365	160	160	265	325	90	150	10	175
FB-14	490	395	105	385	245	150	300	370	116	190	12	230
FB-20	555	420	100	455	240	180	255	360	116	170	11	210
FB-28	545	445	110	435	245	200	325	447.5	127	200	13	245

※上下逆転タイプの製作も可能です。逆転タイプを御用命時は型式番号の後にRを付けて御指示してください。