

スナップアイドルは従来のアイドル装置、タイトナー装置などとは全く構造を異にした“中空に浮かせた”状態で取付ができる駆動用チェンの緊張装置です。

## ■構造

チェンのリンクプレートを特殊樹脂製の“キャリア”ではさみ込み、チェンのたるみを調整します。調整には“ストラップ”を用い、ストラップの形式は、ラチェット式とボルト式の2通りがあります。

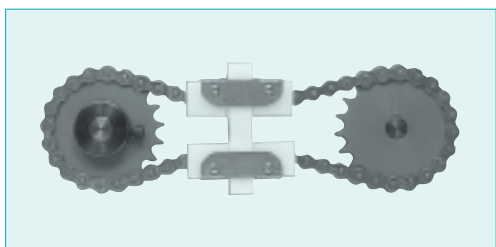

## スナップアイドルの 取扱上の注意

スナップアイドルは充分注意して製造されていますが、選定、取扱い、保守に誤りがあったり、不十分である場合は、脱落、破損などの不具合が発生することがあります。

スナップアイドルの選定、取扱い、保守については、取扱い説明書、カタログをご参照の上、ご使用下さい。

なお、不明な点がございましたら、取扱店又は、当社営業部にご確認の程をお願い申し上げます。

## ■特長

1. 取付が数分で完了します。
2. 特殊な工具は不要です。
3. アイドラー、アーム取付台座、加工等が不要です。
4. 保守点検が簡単です。
5. 低価格です。(軽量コンパクト構造)
6. 省スペース化が可能です。
7. チェン長寿命化が可能です。
8. 騒音振動を低減します。

## ■取付方法

ストラップの形式による取付方法

### ラチェット式

“キャリア”にストラップを差込むだけで取付可能。

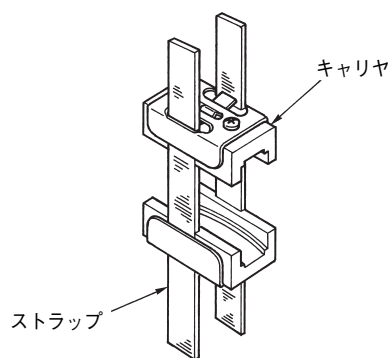

### ボルト式

“キャリア”にストラップをネジで固定。

